

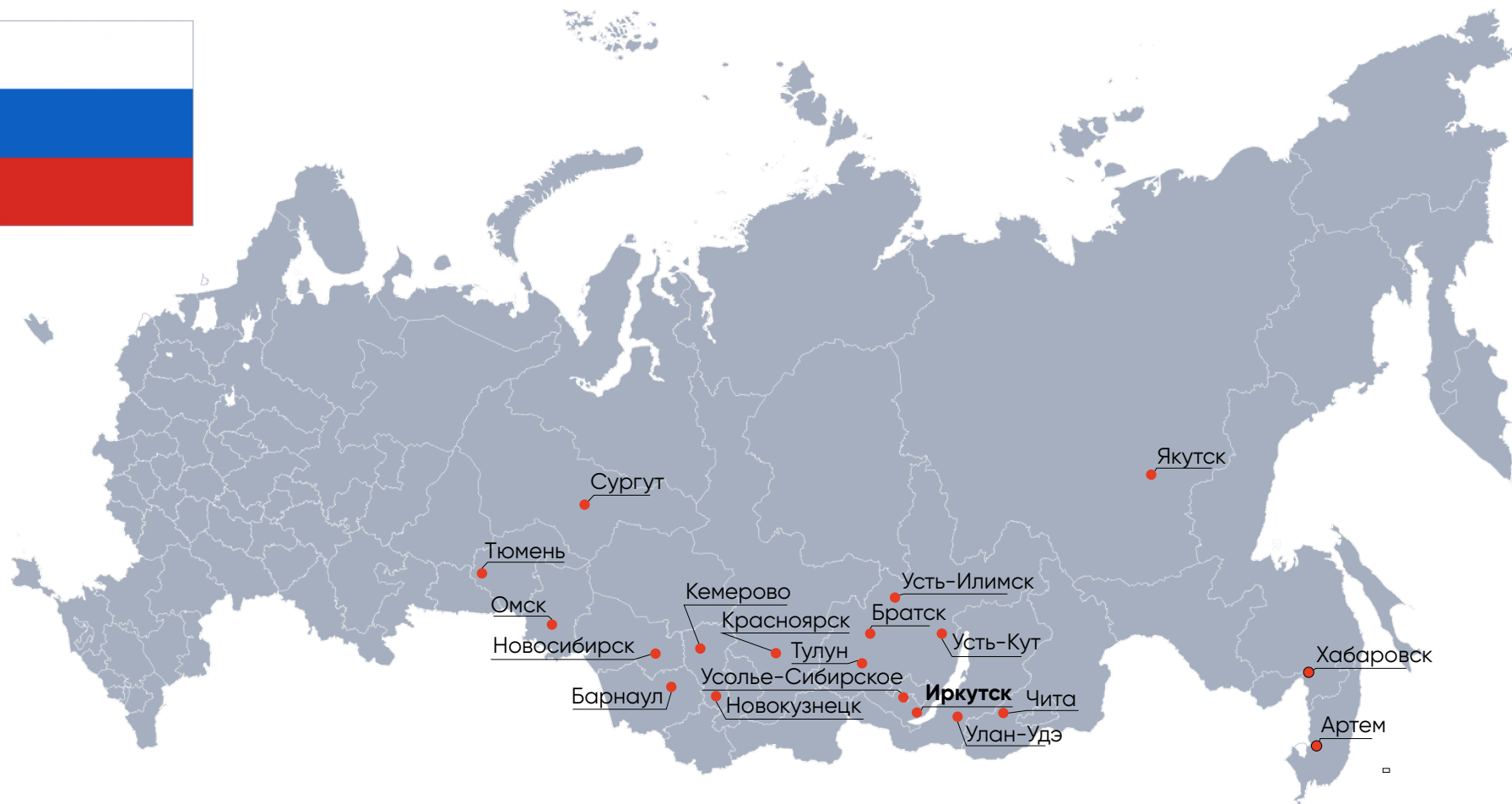

ПОДОКОННИКИ • ОТКОСЫ • ПРОФИЛИ

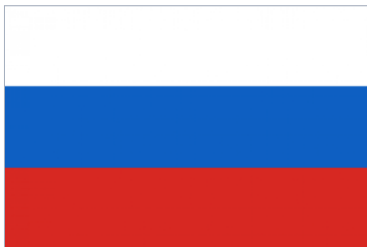

## О КОМПАНИИ

Завод **WINPLAST** основан в **2005г.** Располагается в **г. Иркутск.**  
Площадь завода: **3 гектара.**

Ассортимент выпускаемой продукции насчитывает **42 вида** профиля, включая подоконники и откосы. Вся продукция сертифицирована в соответствии с действующим законодательством РФ.

С 2020 г. продукция **WINPLAST** представлена в магазинах **Леруа Мерлен (Лемана ПРО)** в **21** городе России.

# СИСТЕМЫ WINPLAST ПРИМЕНЯЮТСЯ

Отделка внутренних проемов окон

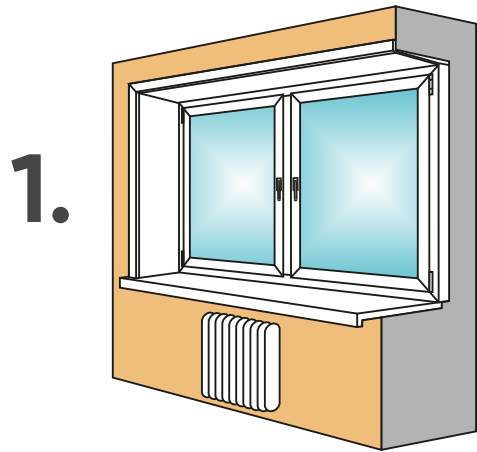

Отделка наружных проемов окон

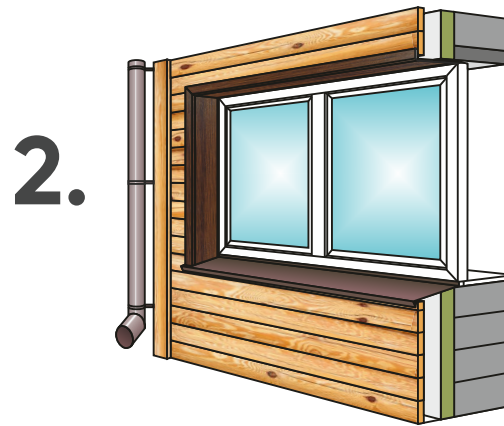

Отделка входных дверей



Отделка проемов порталов

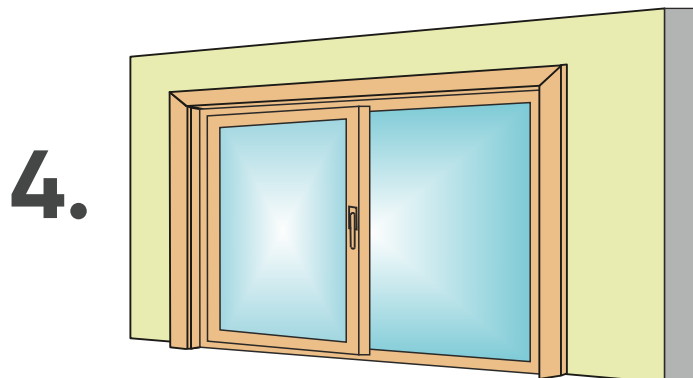

Отделка гаражных ворот

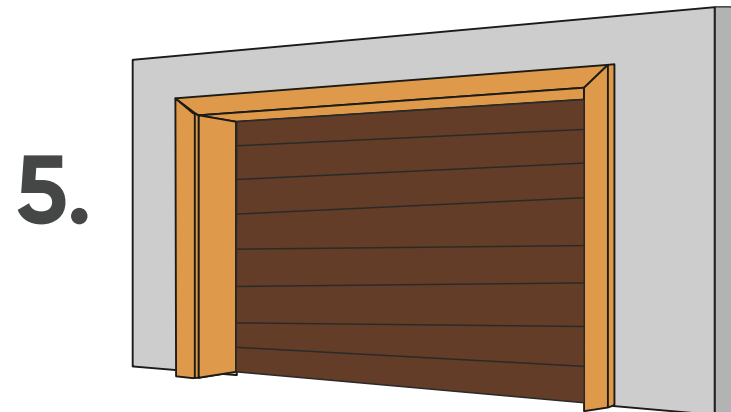

# ПОДОКОННИК WINPLAST «Стандарт»

## Описание:



Подоконники WINPLAST «Стандарт» отвечают высоким современным требованиям потребителей, при доступной стоимости.

Внешним покрытием является декоративно-защитная пленка ПВХ с приятной на ощупь фактурой. Это придает подоконнику эстетичный вид, защищает от механических повреждений и загрязняющих веществ.

Подоконник сделан из высококачественного пластика, рецептура подобрана с помощью немецких технологов, он не желтеет и не ломается при эксплуатации.

## Характеристики:

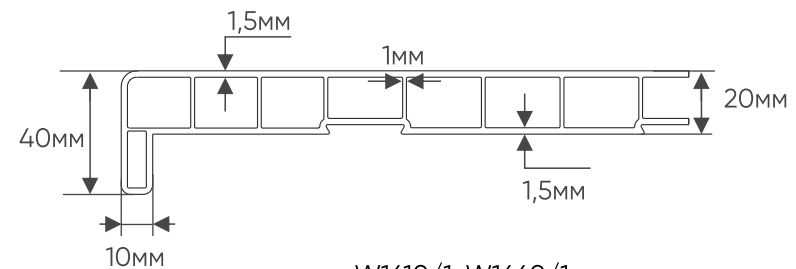
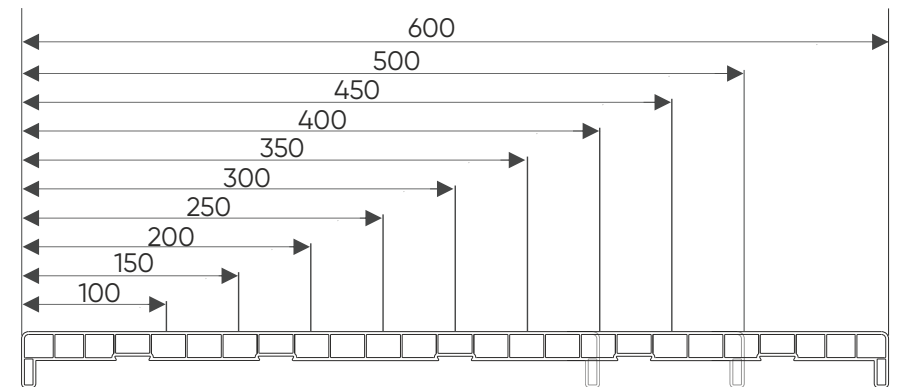

артикул: W1610/1-W1660/1

- **Ширина:** 100мм, 150мм, 200мм, 250мм, 300мм, 350мм, 400мм, 450мм, 500мм, 600мм.
- **Длина:** 6м
- **Толщина верхней стенки:** 1,5 мм
- **Толщина нижней стенки:** 1,3 мм
- **Толщина внутренней стенки :** 1 мм



# ПОДОКОННИК WINPLAST «Премиум»

## Описание:



Подоконники WINPLAST «Премиум», имеют прочную, толстую основу, покрывается белой и цветной акриловой пленкой.

- ✓ Устойчив к механическим повреждениям.
- ✓ Устойчив к воздействию УФ-лучей
- ✓ Выдерживает нагрузку до 200кг

Складская программа составляет 6 цветов: белый, золотой дуб, орех, серый-антрацит, шоколад, темный дуб, дуб шеффилд.

Под заказ более 500 вариантов: По каталогам Renolit LG Hausys, Continental.

## Характеристики:

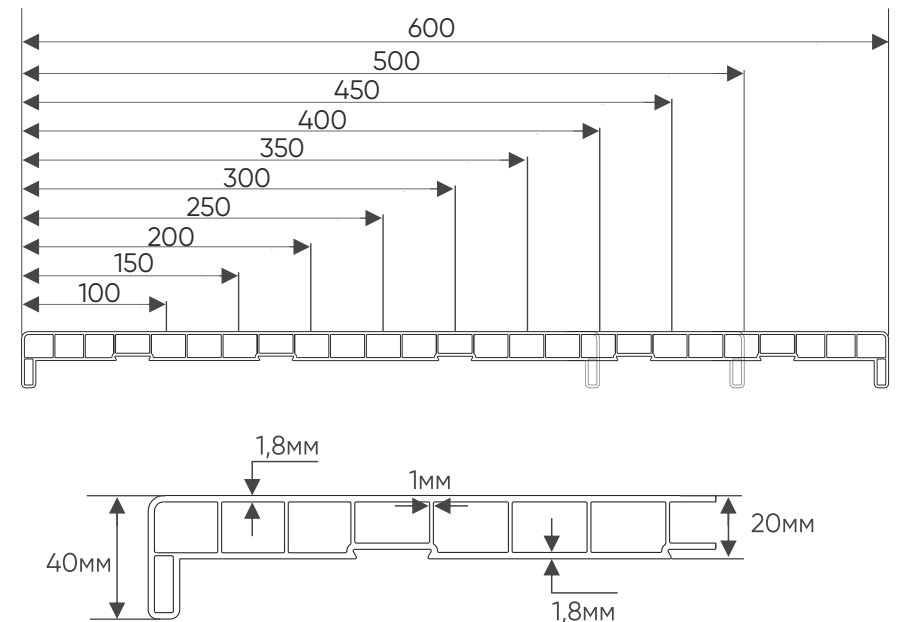

артикул: W1610-W1660

- **Ширина:** 100мм, 150мм, 200мм, 250мм, 300мм, 350мм, 400мм, 450мм, 500мм, 600мм.
- **Длина:** 6м
- **Толщина верхней стенки:** 1.8-2 мм
- **Толщина нижней стенки:** 2 мм
- **Толщина внутренней стенки :** 1 мм

# Комплектующие к подоконнику

## Торцевая накладка



**Цвета:** Белый, серый, коричневый, темно-коричневый

**Размер:** 600мм

## Торцевой соединитель



**Цвета:** Белый, серый, коричневый, темно-коричневый

**Размер:** 600мм

## Стартовый профиль для подоконника

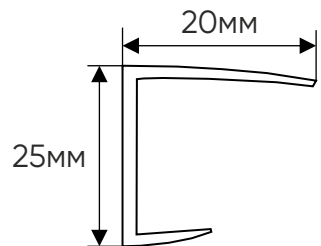

артикул: W006

- **Ширина:** 20мм
- **Высота :** 25мм
- **Длина:** 6м

## Вентиляционная решётка

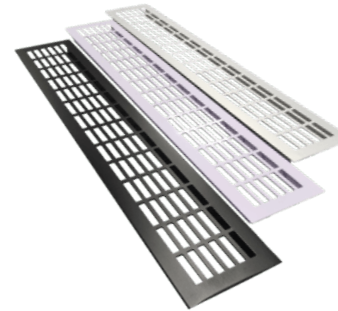

**Цвета:** Белая, серебро, черная

**Размеры:** 60мм×480мм  
80мм×480мм

## Кронштейн



**Цвета:** Белый, коричневый

**Размер:** 100мм×75мм  
125мм×100мм, 150мм×125мм,  
200мм×150мм, 250мм×200мм

# ПОДОКОННИК WINPLAST

## Схема монтажа

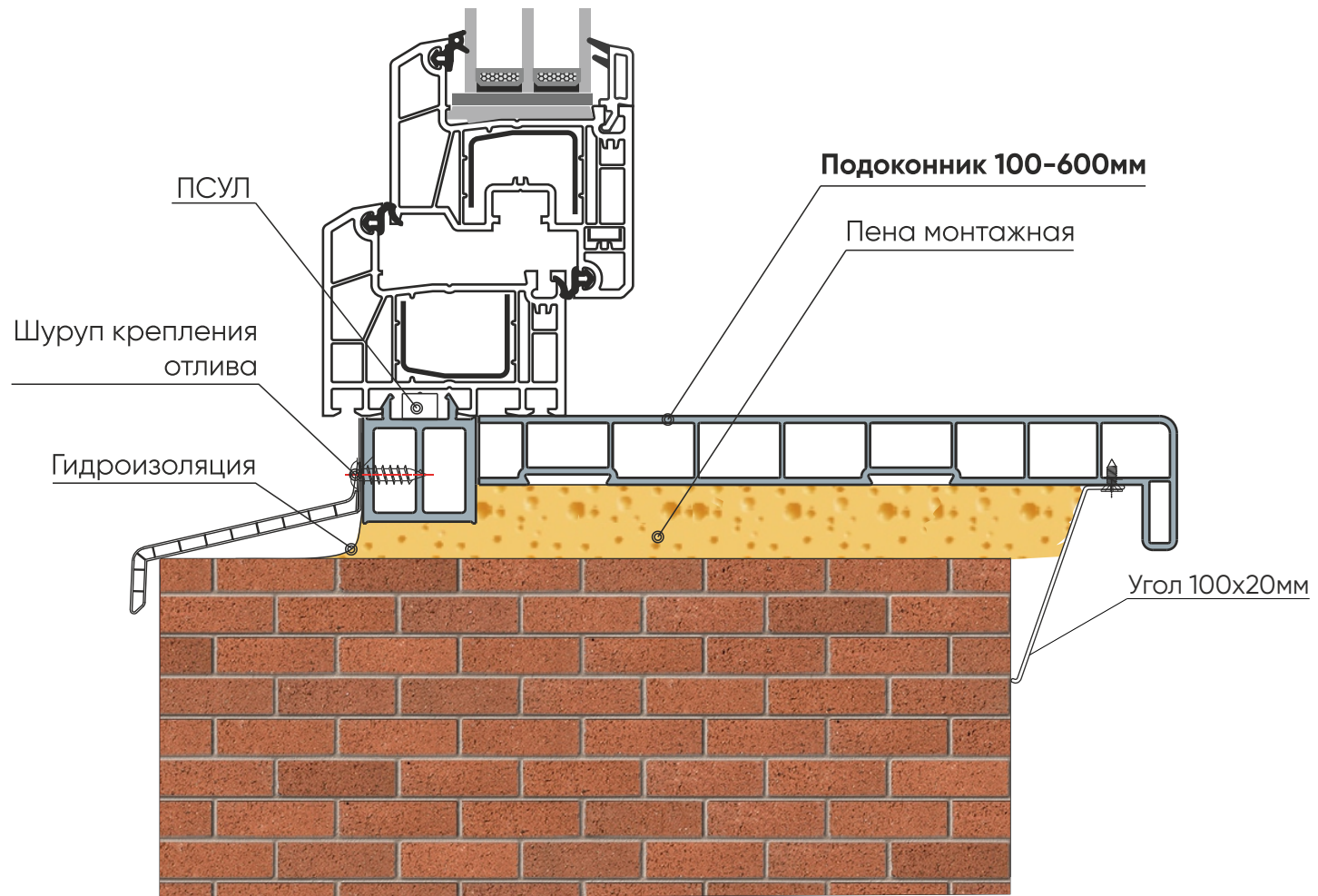

# Откосная система WINPLAST «Эталон»

## Описание системы

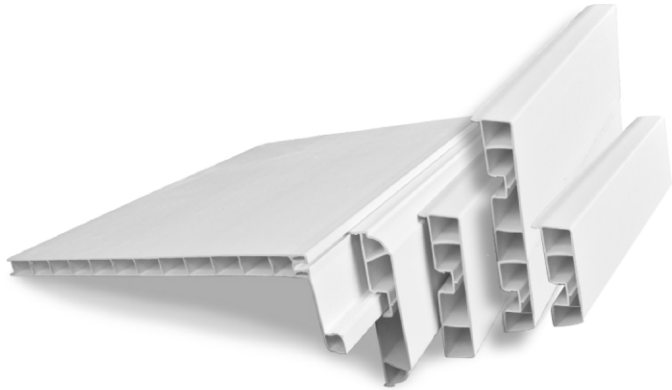

Откосная система «Эталон» предназначена для отделки проемов окон и дверей как внутри, так и снаружи.

- ✓ Декорирует проем
- ✓ Придает изделию завершенный эстетичный вид
- ✓ Имеет повышенную прочность
- ✓ Применяются на выбор 4 наличника шириной 45 мм (узкий), 75 мм (прямой, фигурный) и 125 мм (широкий)
- ✓ Легко монтируется

Складская программа насчитывает 6 цветов откосов: белый, золотой дуб, орех, серый-антрацит, шоколад, темный дуб.

### Комплектация

#### 1. Панель откоса



#### 2. Наличник



#### 3. Стартовый профиль



# Откосная система WINPLAST «Эталон»

## Характеристики системы

### 1. Панель откоса

артикул: W610-W660

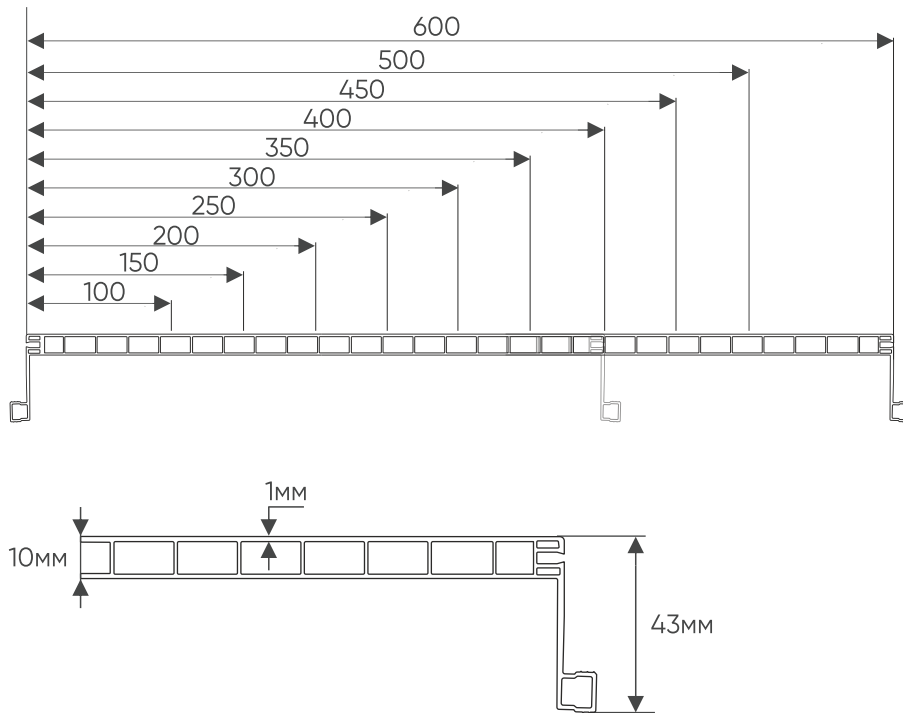

- **Ширина:** 100мм, 150мм, 200мм, 250мм, 300мм, 350мм, 400мм, 450мм, 500мм, 600мм.
- **Длина:** 6м
- **Толщина панели:** 10мм
- **Толщина стенок панели:** 1мм
- **Высота капиноса:** 40мм

### 2. Наличник

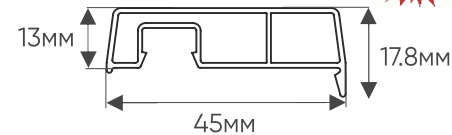

**Прямой 45мм**  
артикул: W607

- **Ширина:** 45мм, 75мм, 125мм
- **Высота :** 17,8мм, 20мм
- **Длина:** 6м.

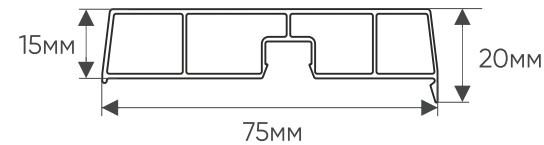

**Прямой 75мм**  
артикул: W601

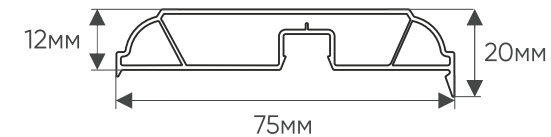

**Фигурный 75мм**  
артикул: W602

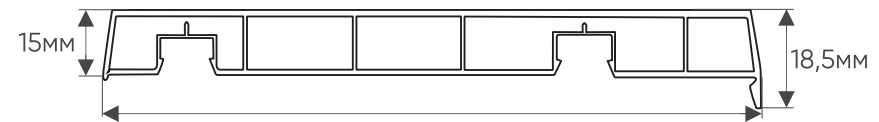

**Прямой 125мм**  
артикул: W603

### 3. Стартовый профиль

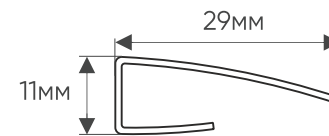

артикул: W002

- **Ширина:** 29мм
- **Высота :** 11мм
- **Длина:** 6м

# Откосная система WINPLAST «Эталон»

## Схема монтажа

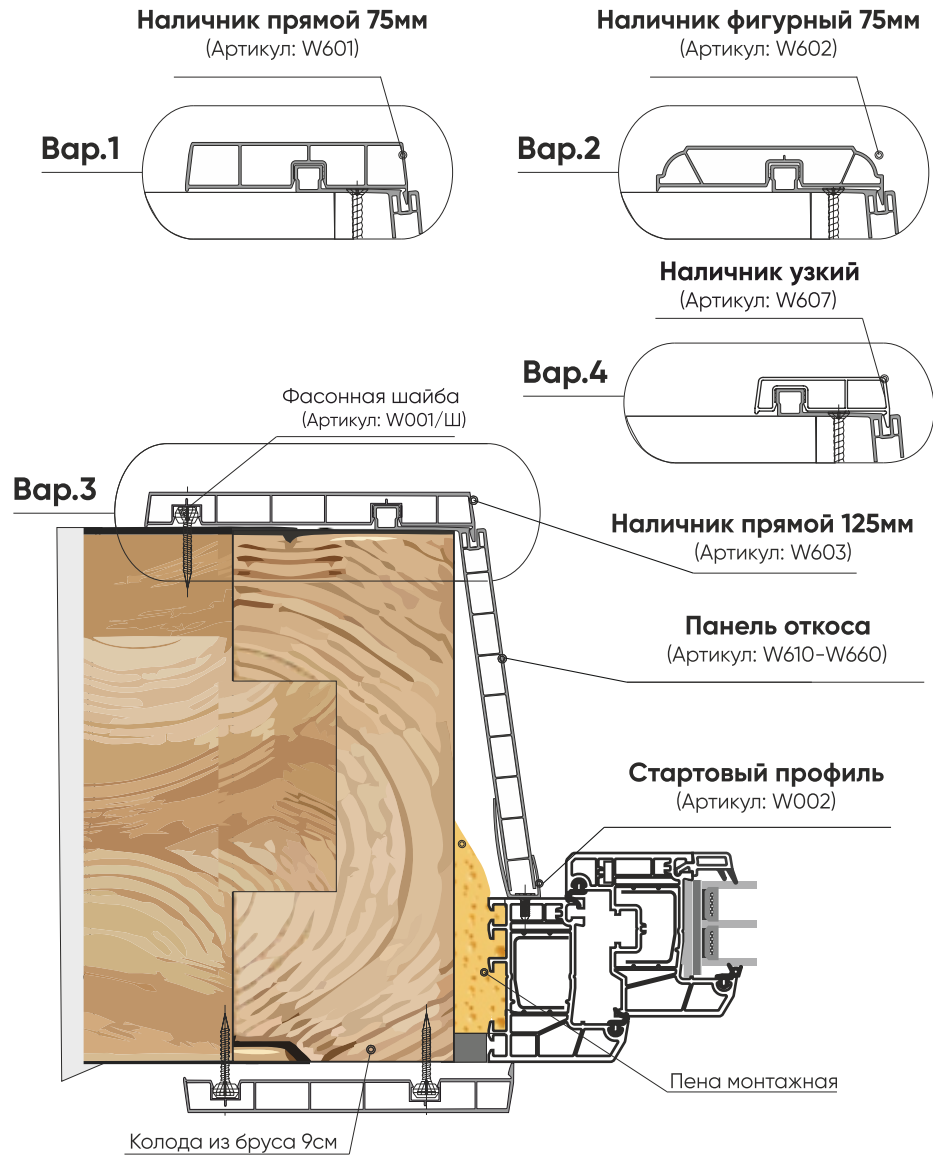

1. Стартовый профиль 2. Панель откоса 3. Наличник

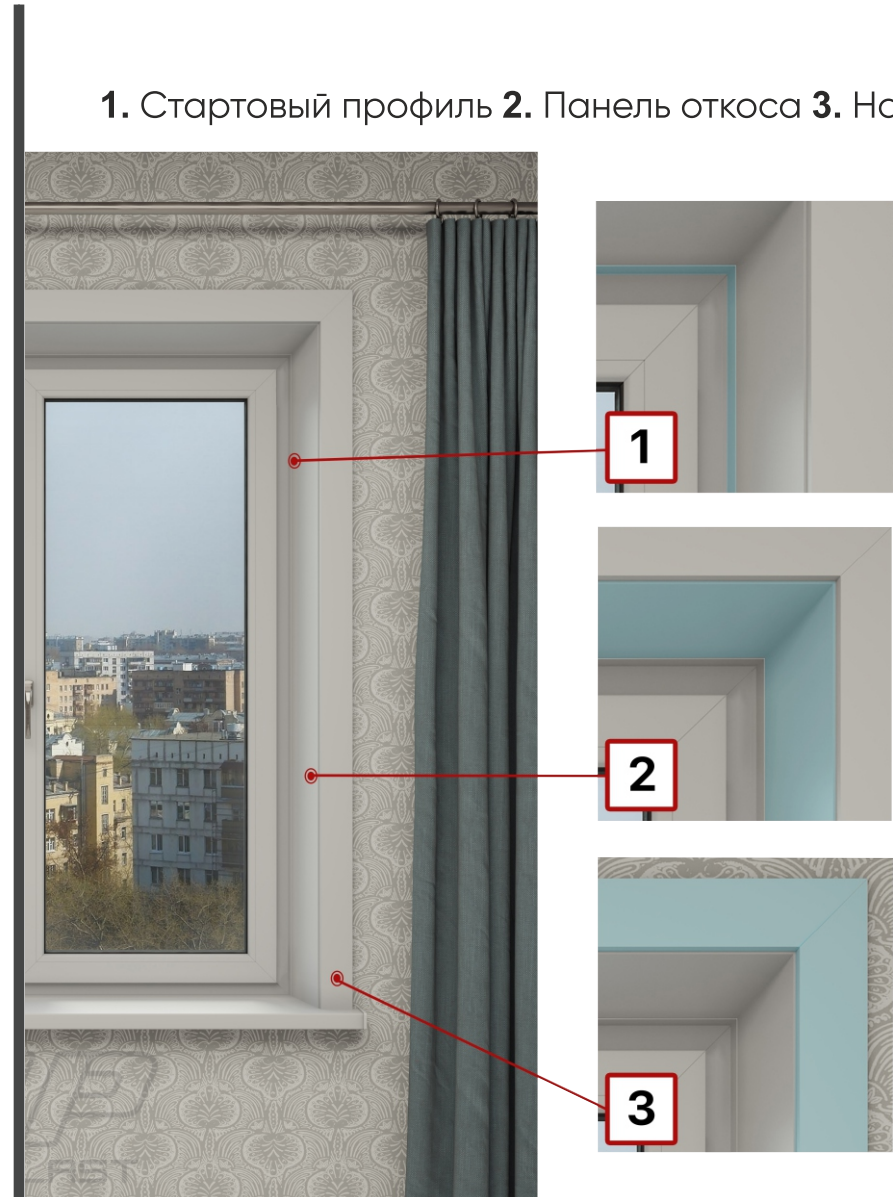



# Откосная система WINPLAST «W826»

## Описание системы

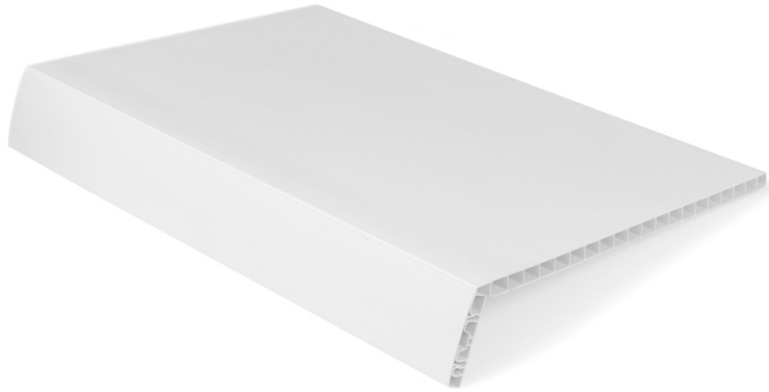

Система предназначена для отделки проемов окон. Решает проблему монтажа в максимально короткие сроки, по низкой цене и с сохранением качества отделочных материалов.

Преимуществом данной системы является низкая материалоемкость и соответственно экономическая выгода.

Представляет собой панель с подвижным капиносом с разводкой наличника на неограниченный угол.

### Комплектация

#### 1. Панель откоса с наличником



#### 3. Стартовый профиль





# Откосная система WINPLAST «W826»

## Характеристики системы

### 1. Панель откоса 260 мм

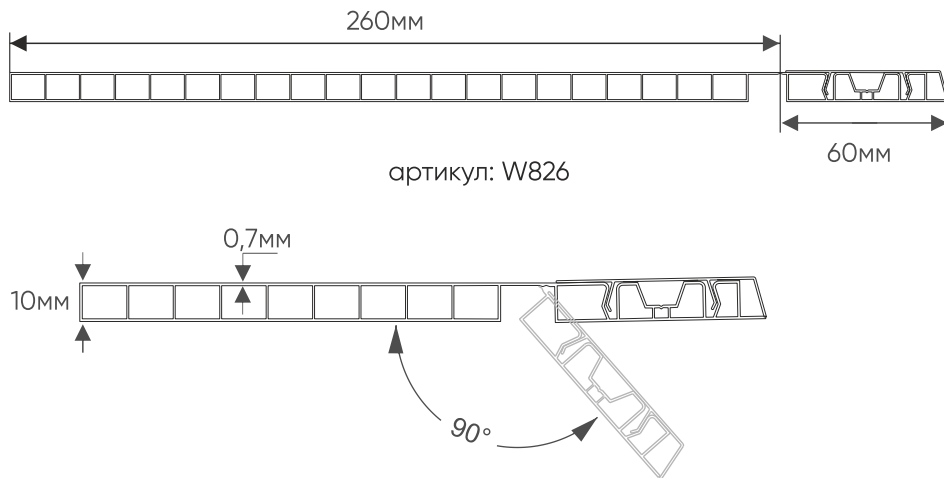

- **Ширина:** 260мм
- **Длина:** 6 м.
- **Толщина панели:** 10мм
- **Толщина стенок панели:** 0,7мм
- **Ширина наличника:** 60мм

### 2. Стартовый профиль

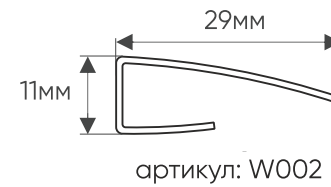

- **Ширина:** 25мм
- **Высота:** 11мм
- **Длина:** 6м

# Откосная система WINPLAST «W826»

## Схема монтажа

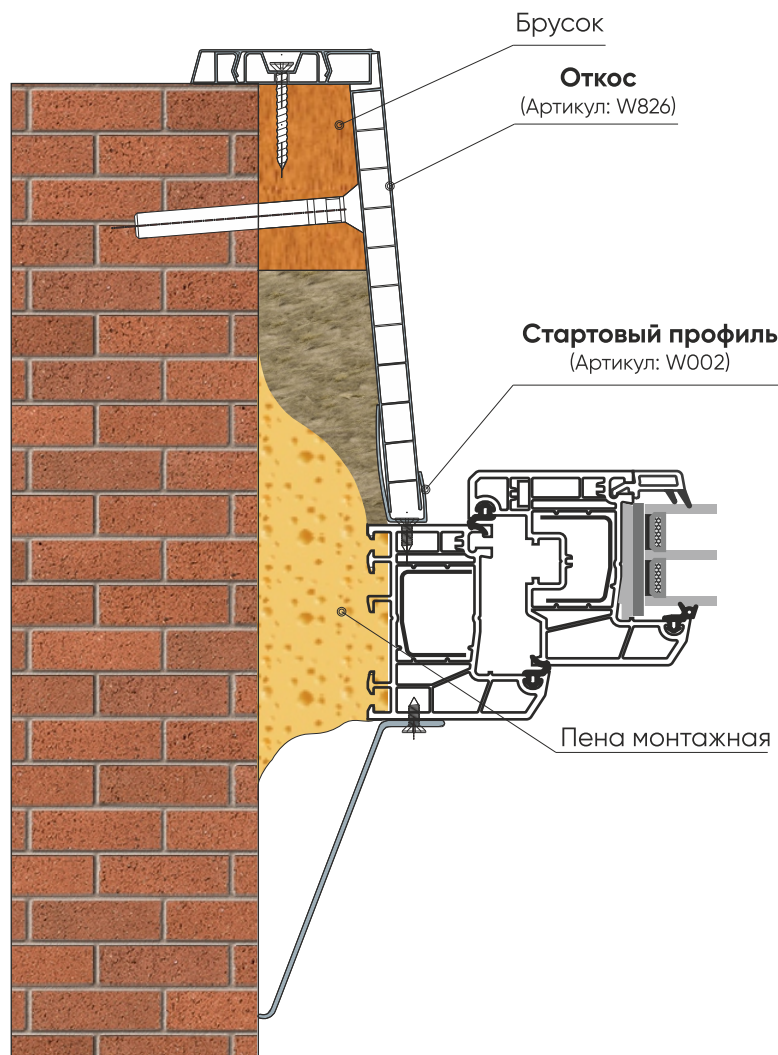

### 1. Стартовый профиль 2. Панель откоса

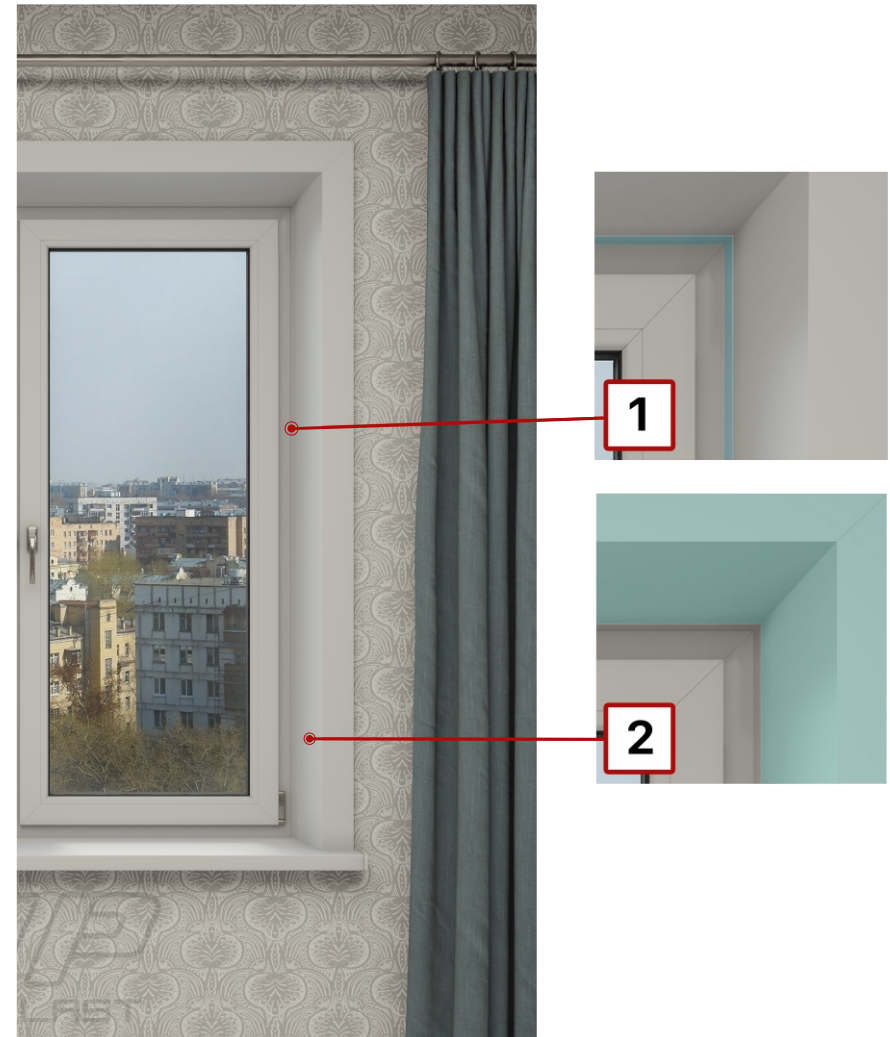

# Откосная система WINPLAST «500, 250»

## Описание системы



Универсальная откосная система «500, 250» подходит как для отделки окон, так и для отделки балконов.

Данная система выполнена в виде плоской панели шириной 500мм и 250мм. Панели при необходимости могут стыковаться продольно друг с другом. Таким образом, достигается любая ширина откоса.

Конечным элементом со стороны помещения при отделке проемов окон и дверей являются – финишный профиль и F-образный профиль. При отделке балконов и лоджий – соединительные профили.

### Комплектация

#### 1. Панель

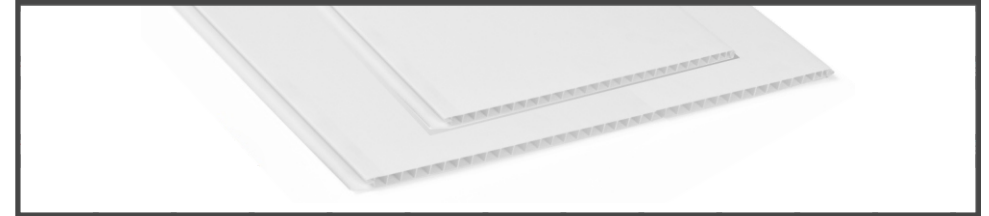

#### 2. Финишный профиль

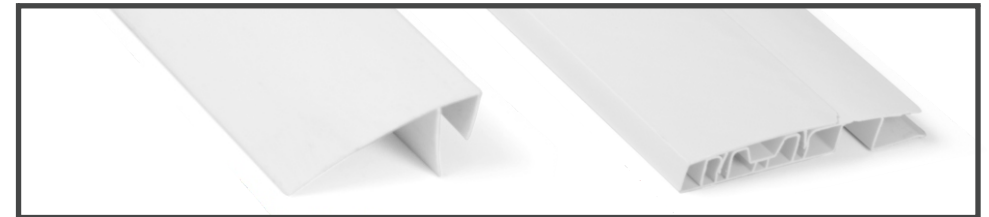

#### 3. Стартовый профиль



# Откосная система WINPLAST «500, 250»

## Характеристики системы

### 1. Панель откоса

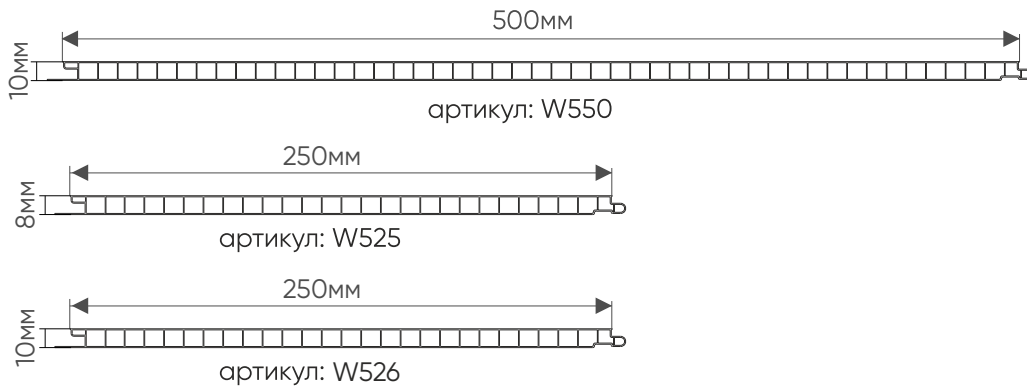

- **Ширина:** 250мм, 500мм
- **Толщина панели:** 8мм, 10мм
- **Длина:** 6м
- **Толщина стенок панели:** 0,6мм

### 3. Финишные профили

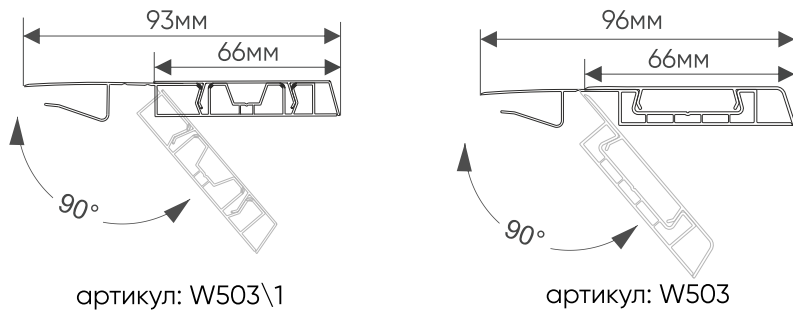

- **Ширина крышки:** 66мм
- **Длина:** 6м.
- **Ширина в сборе:** 93мм, 96мм
- **Разводка наличника:** 90°

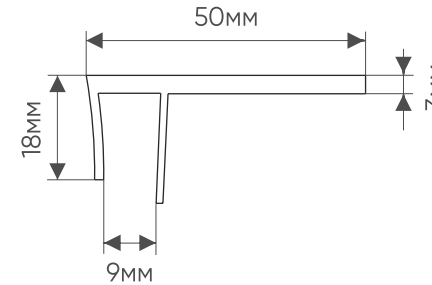

**F-профиль 50\*3**  
артикул: W005

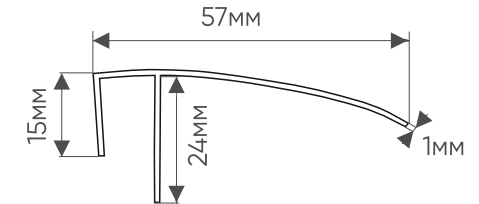

**F-профиль 55\*1**  
артикул: W005/1

### 3. Стартовый профиль

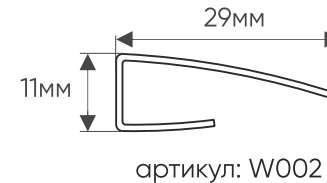

- **Ширина:** 25мм
- **Высота:** 11мм
- **Длина:** 6м

# Система отделки балконов и лоджий

## Схема отделки

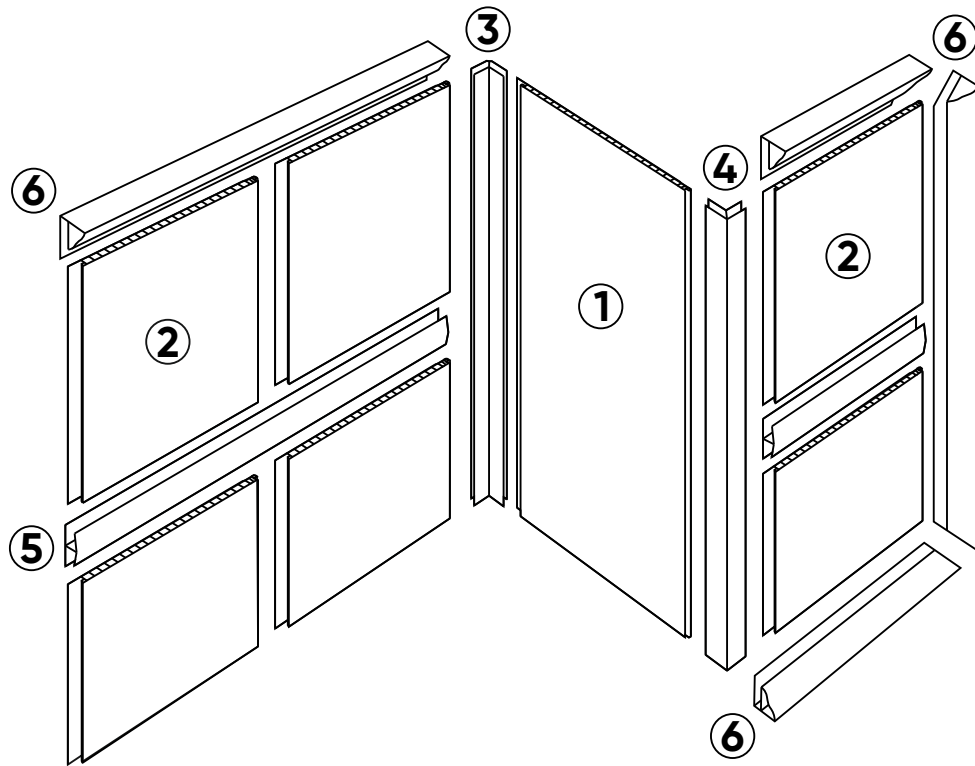

1. Панель 500мм;
2. Панель 250мм;
3. Угловой соединитель внутренний;
4. Угловой соединитель внешний;
5. Соединительный профиль;
6. Плинтус ПВХ;

## Панель откоса

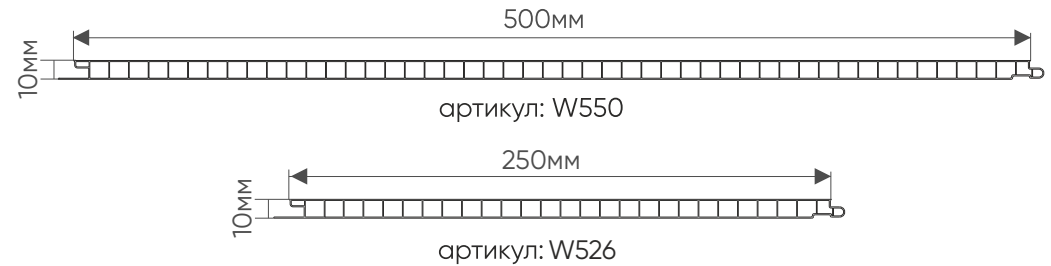

## Соединительные профили

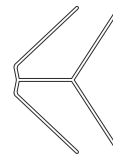

Угловой соединитель  
внутренний  
артикул: W504

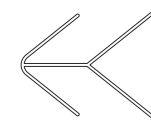

Угловой соединитель  
внешний  
артикул: W505

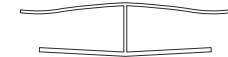

Соединительный  
профиль  
артикул: W501

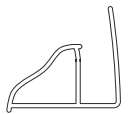

Плинтус  
артикул: W502



# Откосная система WINPLAST «500, 250»

## Схема монтажа

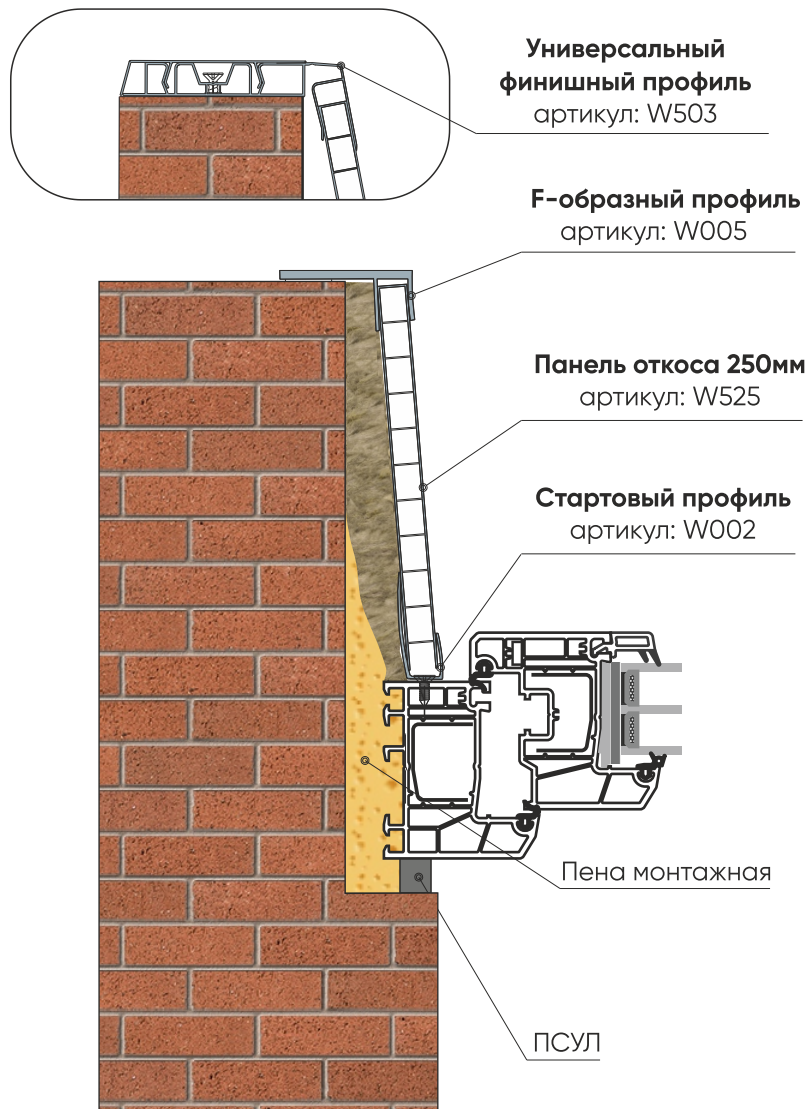

1. Стартовый профиль 2. Панель откоса 3. Наличник

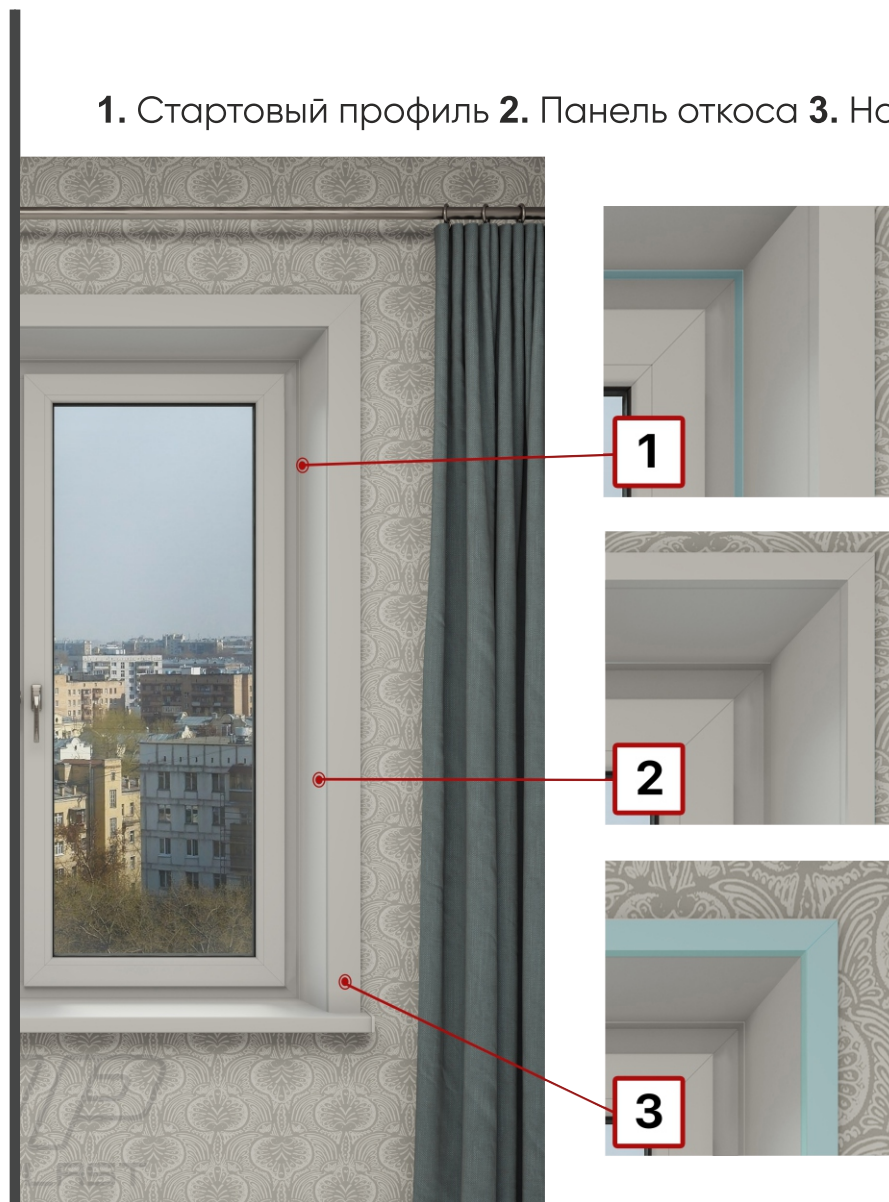

# Сэндвич-панель

Сэндвич-панели – это альтернативный вариант пластикового откоса, который используется для отделки окон. Они состоят из трех слоев: двух внешних слоев из жесткого пластика и внутреннего слоя из пенополистирола. Сэндвич-панели изготавливаются односторонние и двухсторонние.

Состав:

Панель трехслойная: первый слой, лицевая сторона сэндвича из ПВХ – 0,5 мм, внутреннее наполнение пенополистирол, подложечная сторона – 0,5 мм.

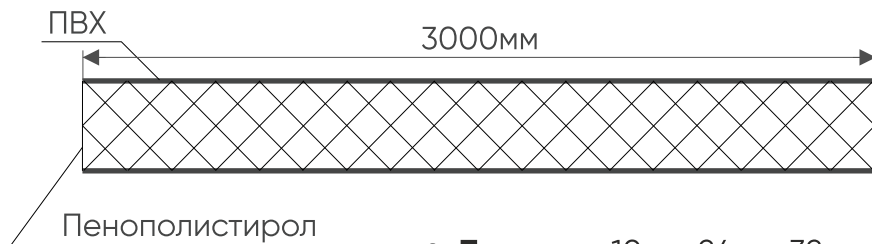

- **Толщина:** 10мм, 24мм, 32мм, 40мм.
- **Длина:** 3м.
- **Ширина:** 1,5м.

## Стартовый профиль

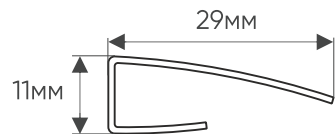

артикул: W002

- **Ширина:** 25мм
- **Высота:** 11мм
- **Длина:** 6м

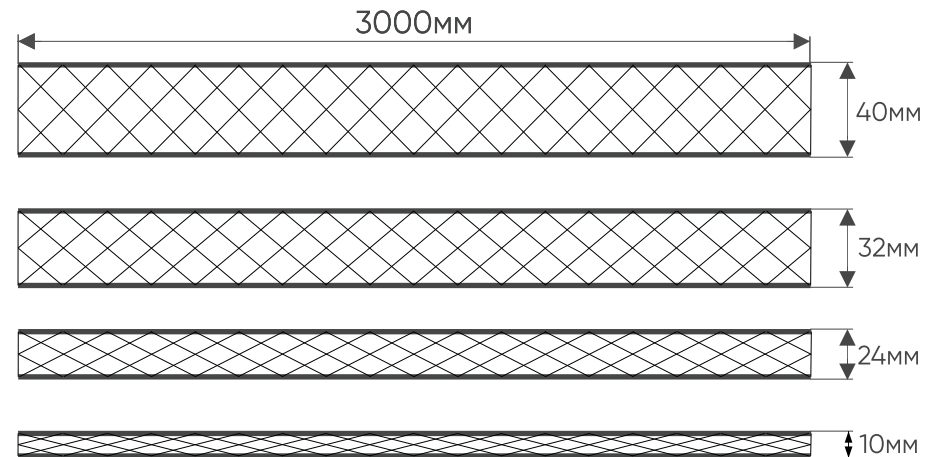
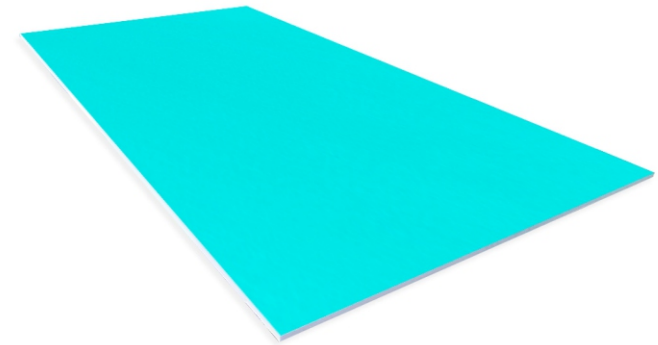

## Стартовый профиль для подоконника

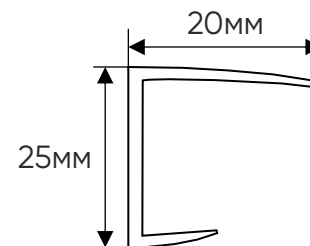

артикул: W006

- **Ширина:** 20мм
- **Высота:** 25мм
- **Длина:** 6м



# Откосная система с использованием сэндвич-панели

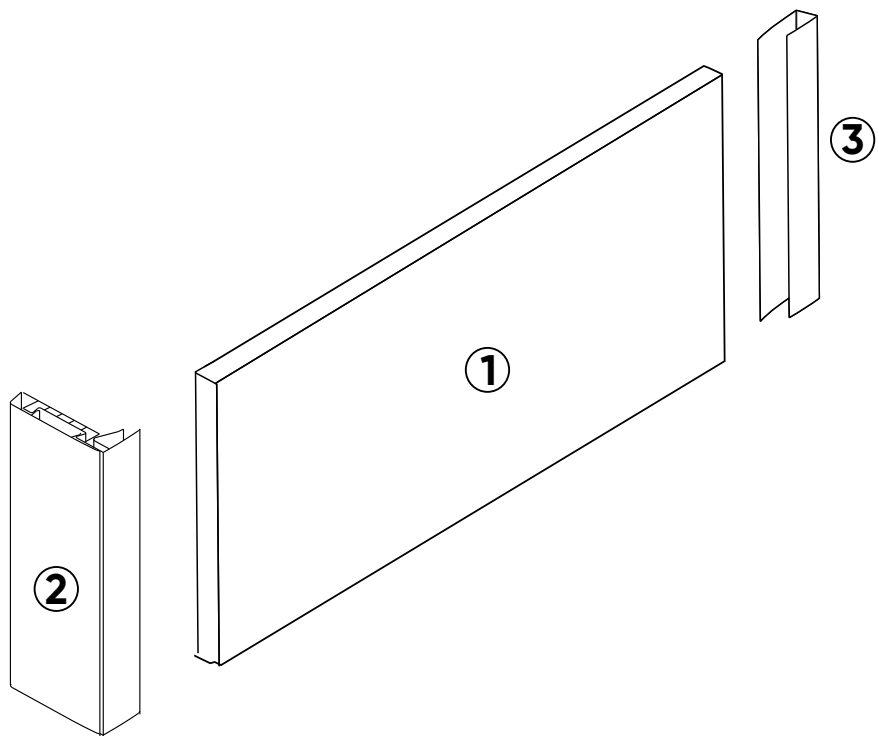

- 1. Сэндвич-панель;
- 2. Стартовый профиль;
- 3. Финишный или F-образный профиль;

1. Сэндвич-панель с толщиной 10мм и любой шириной



2. Стартовый профиль

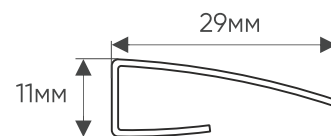

артикул: W002

3. Финишные и F-образные профили

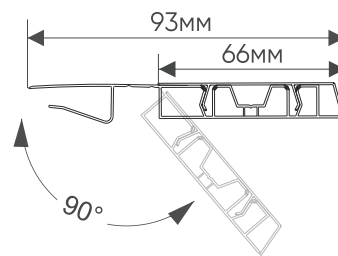

артикул: W503\1

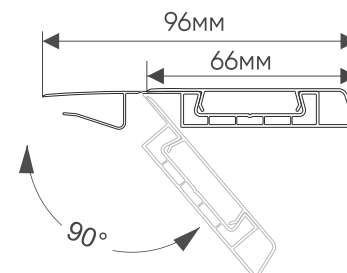

артикул: W503

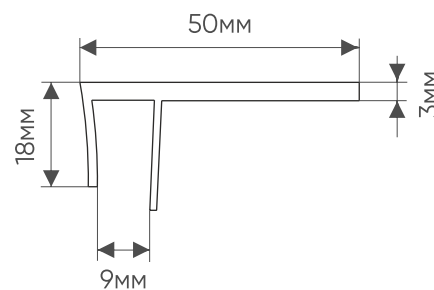

**F-профиль 50\*3**  
артикул: W005

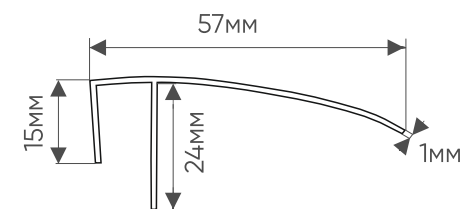

**F-профиль 55\*1**  
артикул: W005/1

# Доборные профили WINPLAST – Нащельники

## Описание:



Нащельники предназначены для декоративной изоляции монтажных швов.

Используются для внутренней и внешней отделки, закрывают пену и обеспечивают быструю и безупречную установку.

Накладка прищёлкивается к фасонным шайбам, которые крепятся к раме с помощью самореза.

## Характеристики:

### 1. Нащельники

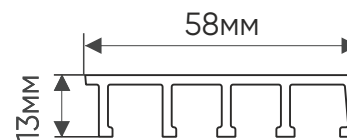

артикул: W001

- **Ширина:** 60мм
- **Длина:** 6м

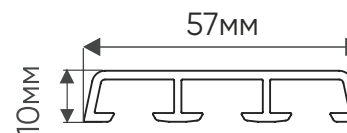

артикул: W606

- **Ширина:** 60мм
- **Длина:** 6м

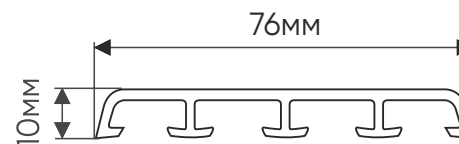

артикул: W604

- **Ширина:** 80мм
- **Длина:** 6м

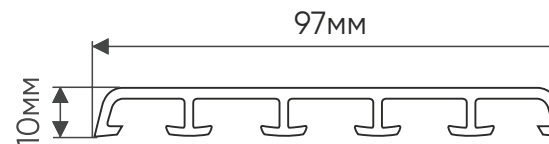

артикул: W605

- **Ширина:** 100мм
- **Длина:** 6м

### 2. Фасонная шайба

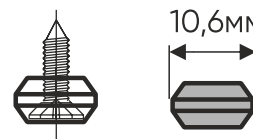

артикул: W001/Ш

- **Ширина:** 10,6мм

# Доборные профили WINPLAST – Нащельники

## Схема монтажа

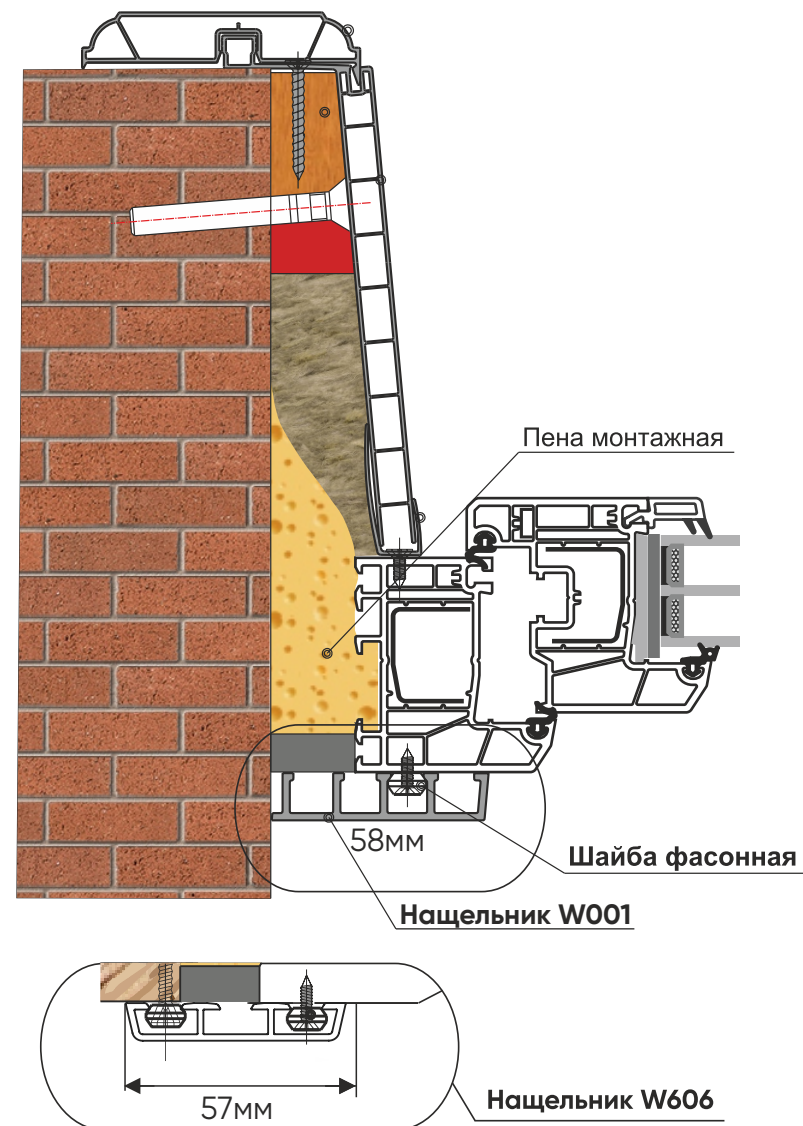
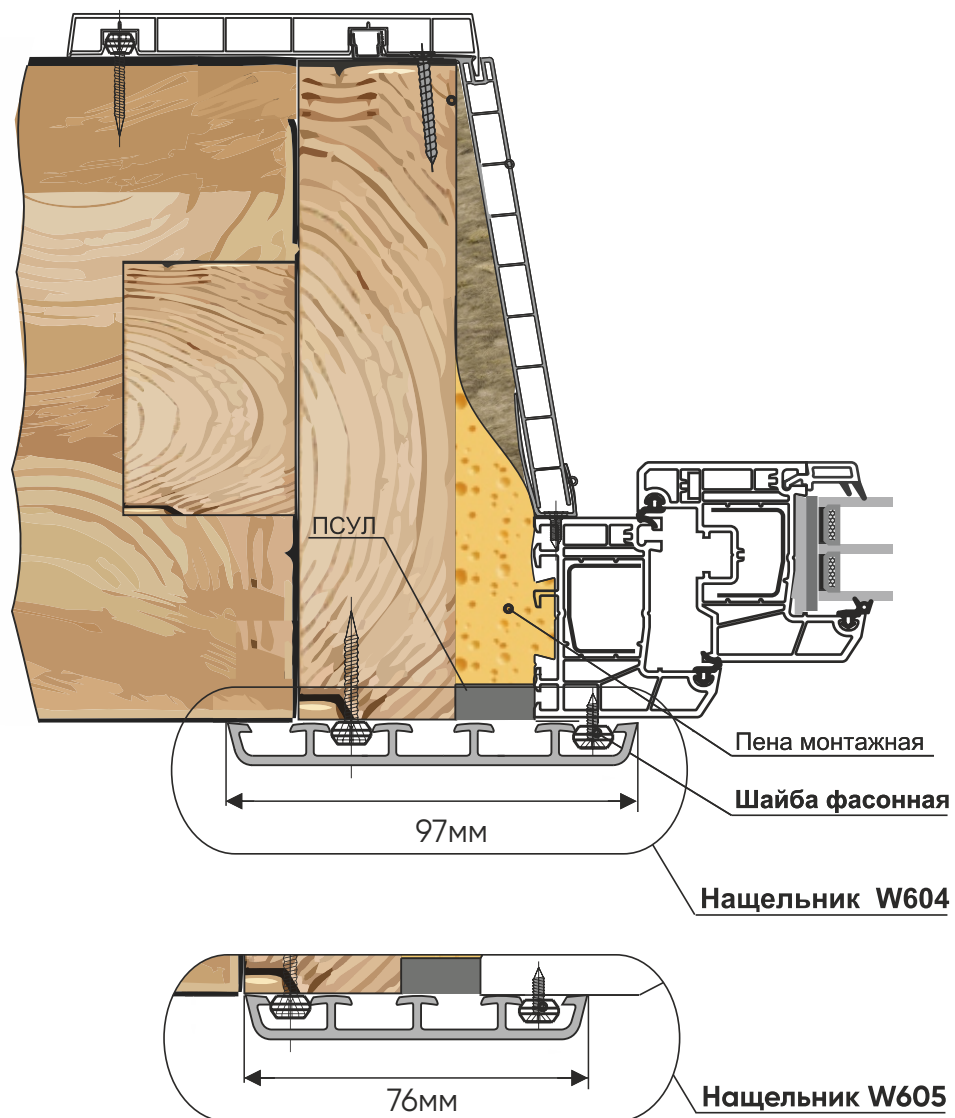

# Доборные профили WINPLAST – Углы ПВХ

## Описание:

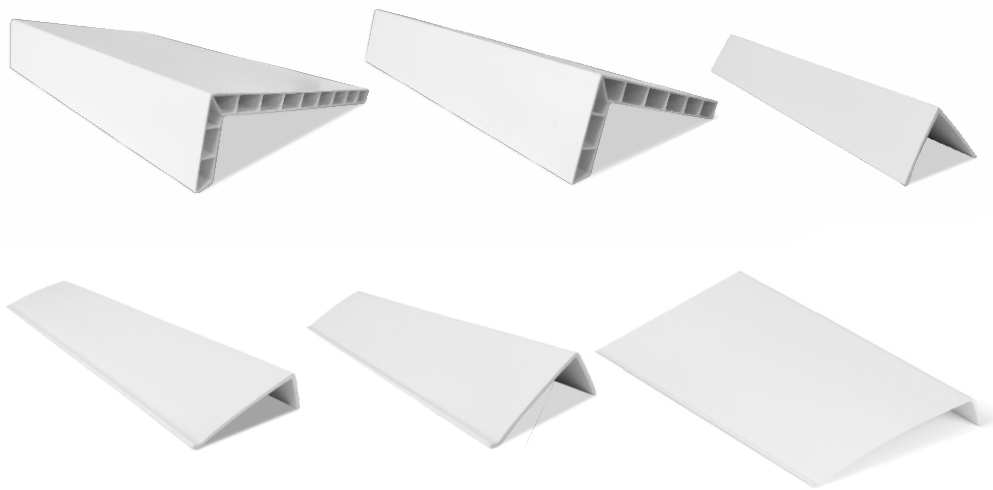

Углы ПВХ предназначены для защиты и декоративной отделки наружных углов, откосов оконных и дверных проемов.

Используются для внутренней и внешней отделки, закрывают пену и обеспечивают быструю и безупречную установку.

## Характеристики:

### 1. Угол ПВХ (Полый)

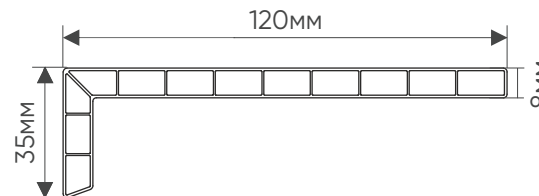

артикул: W017

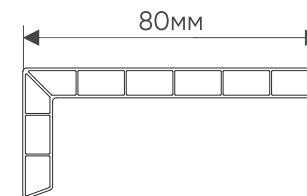

артикул: W016

### 2. Угол ПВХ (90°)

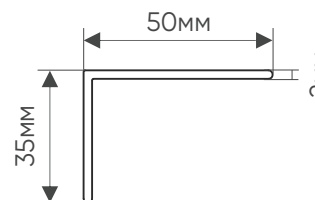

артикул: W010

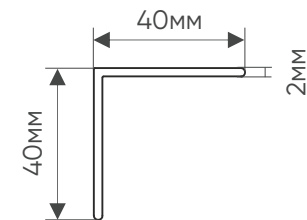

артикул: W018

### 3. Угол ПВХ (Внешний)

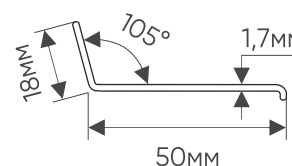

артикул: W014

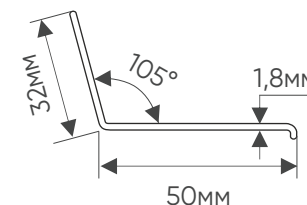

артикул: W015



артикул: W003

# Доборные профили WINPLAST – Углы ПВХ

## Схема монтажа

### 1. Угол ПВХ (Полый)

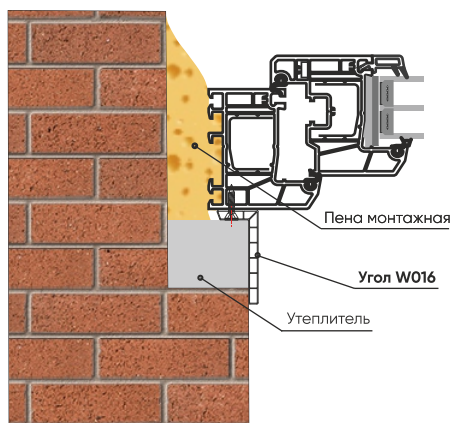
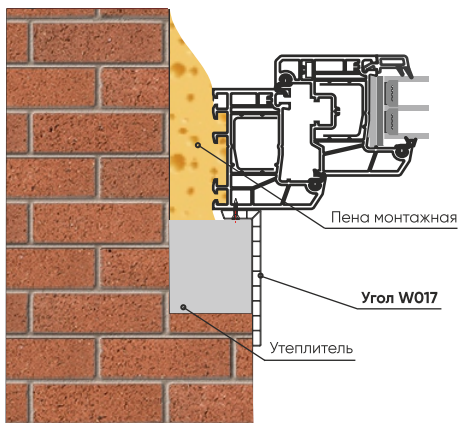

### 2. Угол ПВХ (90°)

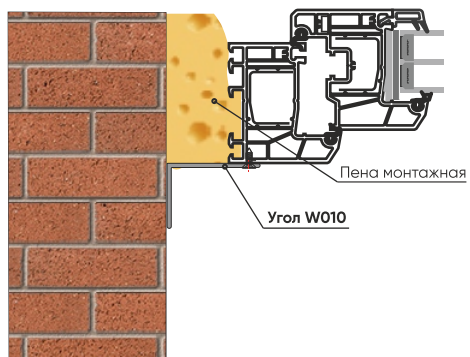
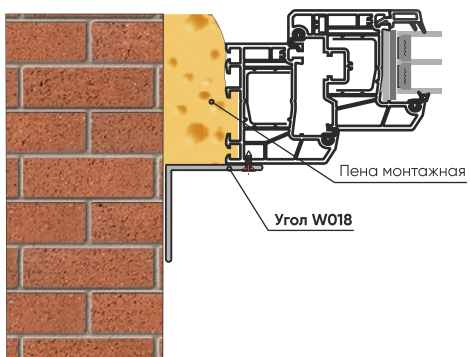

### 3. Угол ПВХ (Внешний)

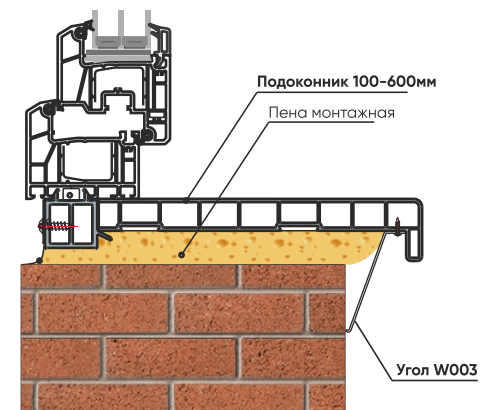
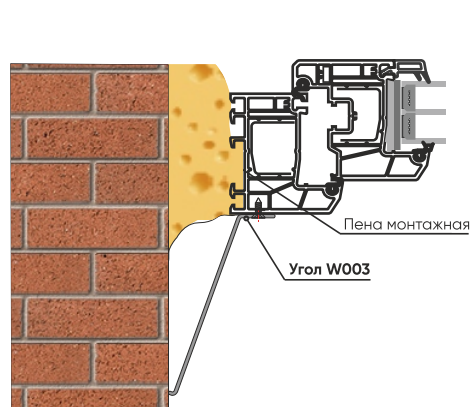
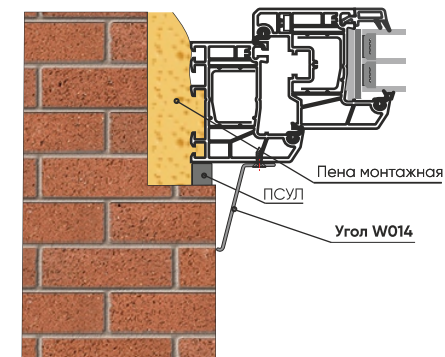
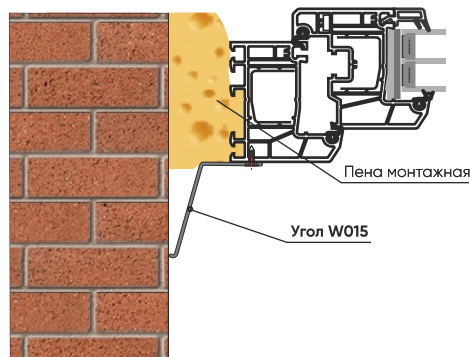



# Доборные профили WINPLAST – Подставочный профиль

## Описание:

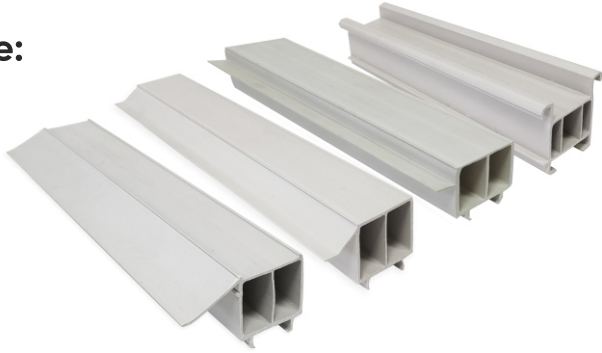

Подставочный профиль представляет собой профилированную планку, назначение которой заключается в креплении подоконника к окну.

Он является важным элементом при теплом монтаже окон, специально сформированная поверхность обеспечивает более надежное крепление подоконника.

## Характеристики:

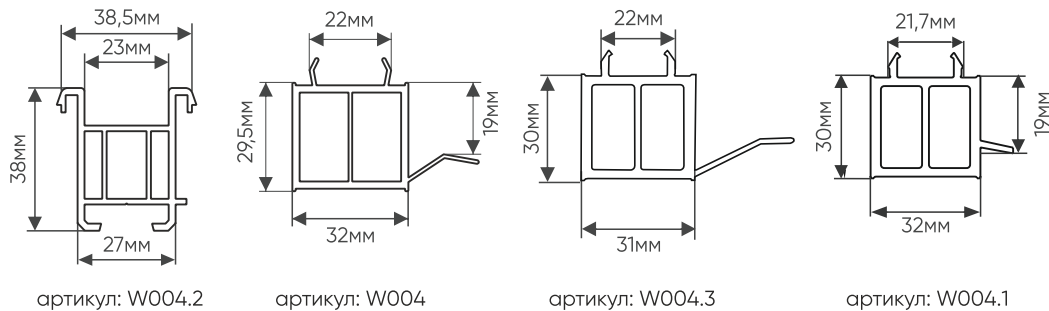

Стандартная длина – 6м.

## Схема монтажа

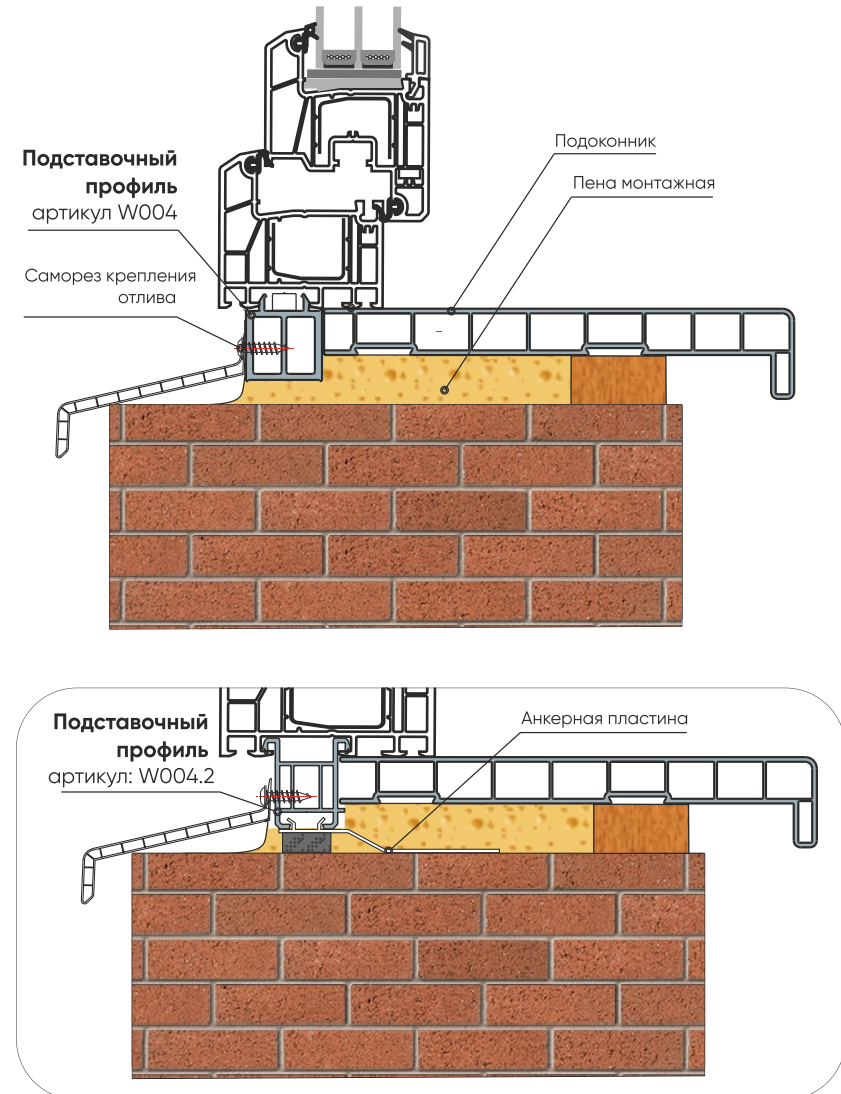

# Доборные профили WINPLAST

## Соединительная клипса



артикул: W009

Клипса предназначена для соединения «рама-рама» КВЕ-образных профилей вне зависимости от монтажной ширины профиля. Устанавливается с внутренней и наружной стороны

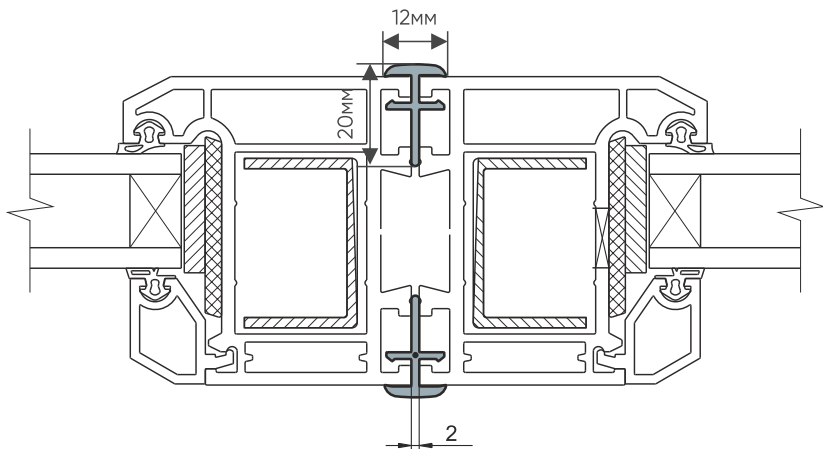

## Обрешётка ПВХ



артикул: W011

Профиль предназначен для использования в качестве ребер жесткости при отделке панелями помещения. По сравнению с обрешеткой из древесины, имеет более технологичное крепление к откосной стене, при этом позволяет легко регулировать саморезом уровень и угол откоса.

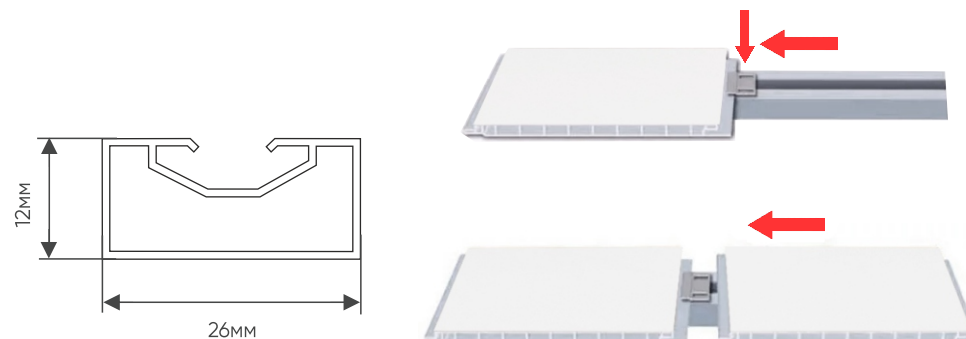





## НАШИ ПРЕИМУЩЕСТВА



**Сертифицированная,  
качественная продукция**  
с гарантией производителя  
3 года



**2 склад-хранения**  
**в г. Иркутске и г. Улан-Удэ**  
с постоянным наличием  
товара на складе.



**Бесплатная**  
**доставка до магазина**  
при заказе от  
50 000 руб



**Рекламная поддержка**  
Предоставляем нашим  
клиентам рекламные  
материалы и образцы  
продукции WINPLAST

**БУДЕМ РАДЫ СОТРУДНИЧЕСТВУ!**

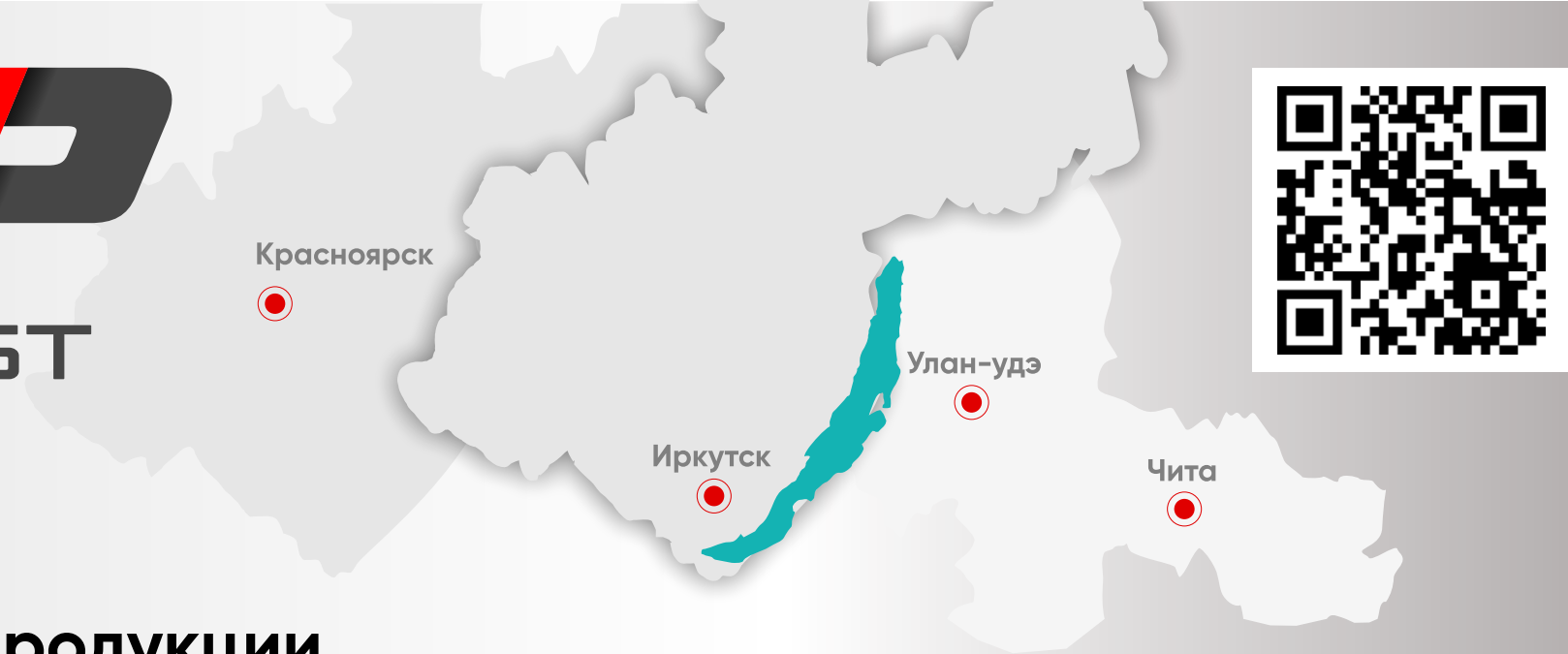

Используя в продукции  
WINPLAST вторично переработанное  
сырье **мы заботимся об экологии**

Основные этапы  
эффективного  
рециклинга ПВХ



1. Сбор



2. Разделение по  
весу и цвету

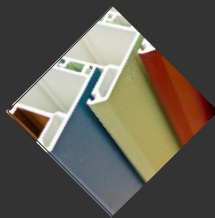

3. Извлечение  
металла

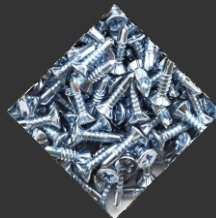

4. Очистка

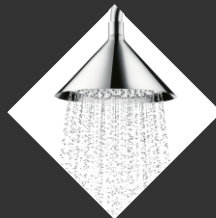

5. Дробление

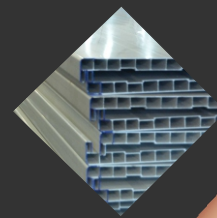

6. Производство  
регенерата



7. Производство  
подоконника





г. Иркутск, Подсобное хозяйство 14

+7 (3952) 499-605

[sales@winplast.su](mailto:sales@winplast.su)

[www.winplast.su](http://www.winplast.su)

Каталог WINPLAST



YouTube канал

